

Anleitung und Ersatzteilliste Klemmbank 1,0 m²
manual and spare part list clamp bunk 1,0 m²

ab Serien-Nr. 1.005.000.105

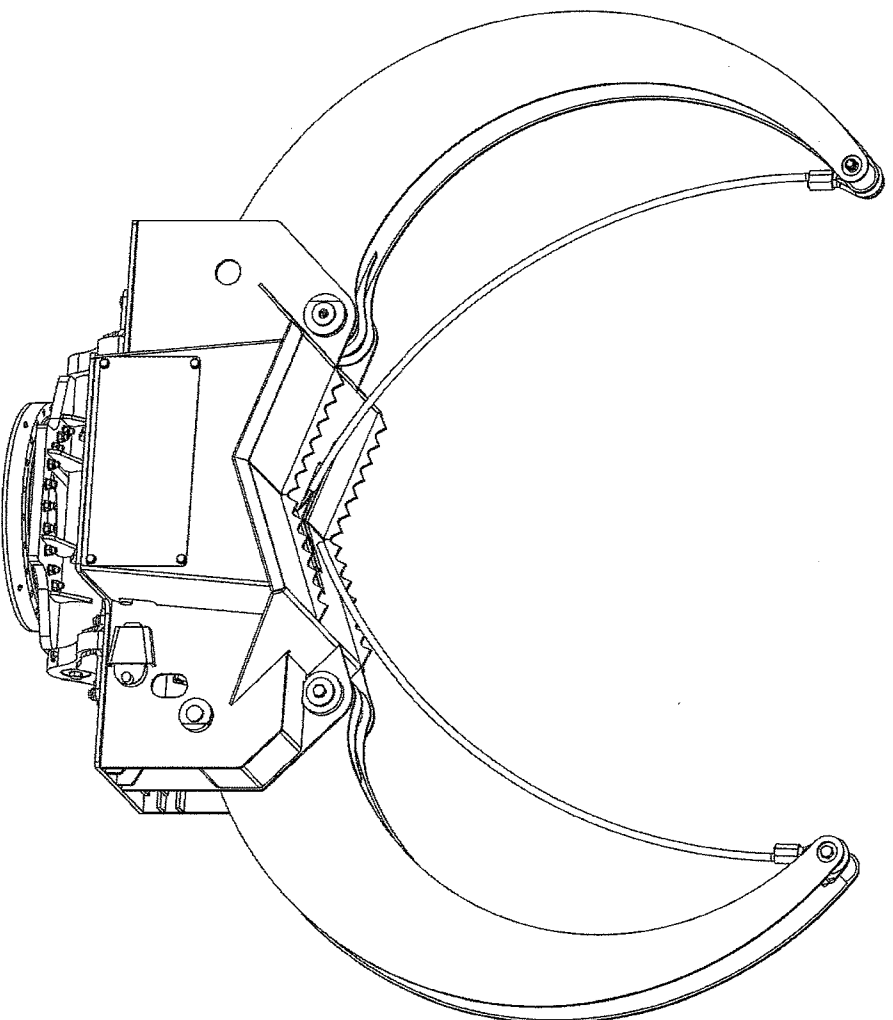

Seriennummer / serial number : _____

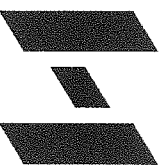

**Metalltechnik
Haas**

MTH Metalltechnik Haas GmbH

Füssener Straße 35 · 87484 Nesselwang

Tel. 0 83 61 · 9 22 55 - 0 · Fax 0 83 61 · 9 22 55 - 22

www.mt-haas.de · info@mt-haas.de

Inhaltsverzeichnis

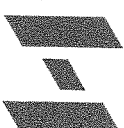

Anleitung

Technische Daten	4
Einbaumaße	5
Elektrischer Schaltplan	6
Belegung Stecker 13pol.	7
Hydraulischer Schaltplan	8
Schmierplan	9

Ersatzteilliste

Erläuterung zur Ersatzteilliste	11
Dreh- Kipplagerung mit Drehschlag	12
Dreh- Kipplagerung mit Schwenkbremse	14
Schwenkbremse	16
Rahmen	18
Seilspannung	20
Seilspanner	22
Klemmarme	24
Klemmarme mit Stammablage	26
Klemmzylinder	28
Hydraulik metrisch mit Steuerung	30
Hydraulik metrisch	32
Steuerblock kpl.	34
Elektrische Steuerung	36

contents

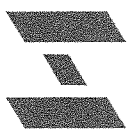

manual

technical description	4
mounting dimensions	5
electric circuit	6
plug connection	7
hydraulic circuit	8
lubrication circuit	9

spare part list

how to use spare part list	11
turn - tilt bearing with stopper	12
turn - tilt bearing with brake	14
brake	16
frame	18
cable tension	20
hydraulic cylinder cable tension	22
clamping arms	24
clamping arms with log rack	26
hydraulic cylinder clamping arm	28
hydraulic metric with control	30
hydraulic metric	32
valve block	34
electric control	36

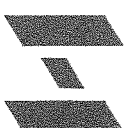

TECHNISCHE DATEN KLEMMBANK 1,0 m²

technical description clamp bunk 1,0 m²

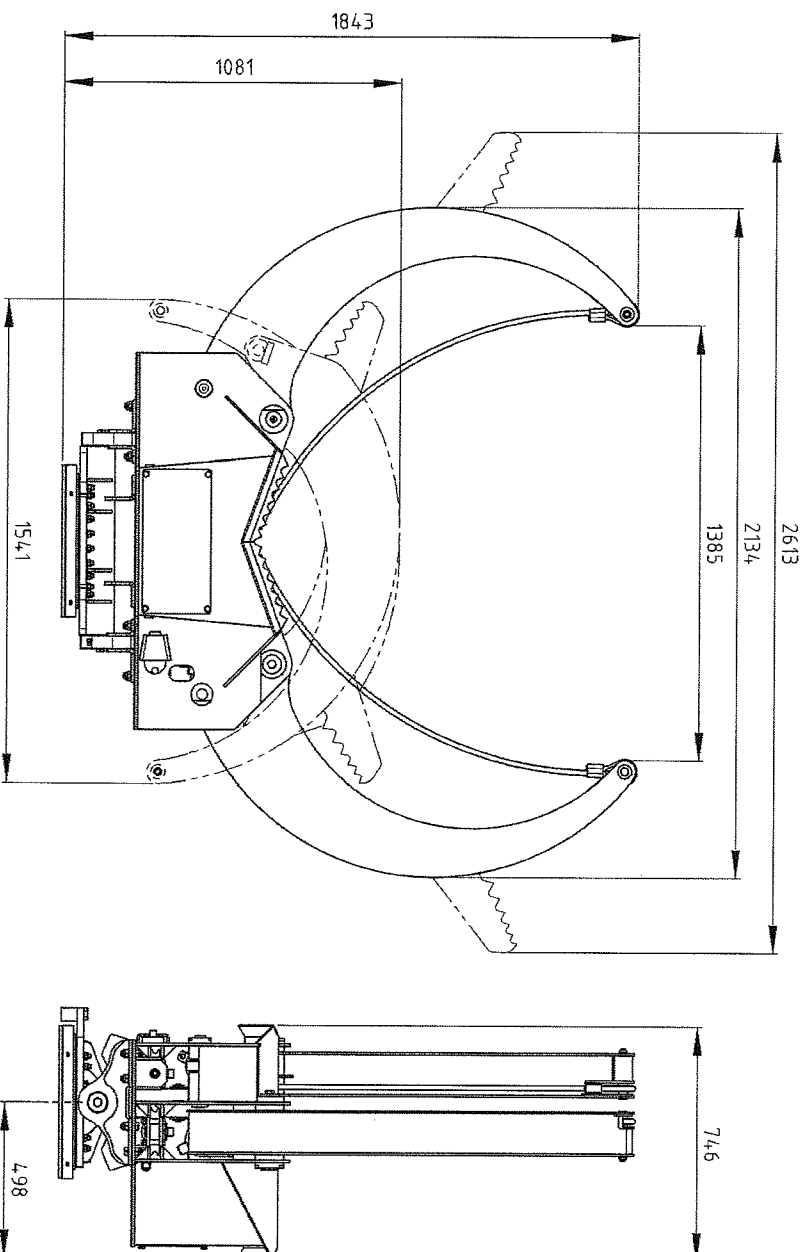

Nennmaß Ladefläche 1,0 m²
basic size loading area

Max. Ladefläche 1,9 m²
max. loading area

Min. Ladefläche 0,1 m²
min. loading area

Kippwinkel ±22°
tilting angle

Gewicht (Standardversion) 640 kg
weight (basic version)

Vervielfältigung dieser Unterlage oder sonstige Verwertung, insbesondere Übermittlung des INHALTES an Dritte ist ohne unsere Genehmigung unzulässig. Zuwiderhandlungen werden verfolgt. (Lit Urh G, UWG, BGB).

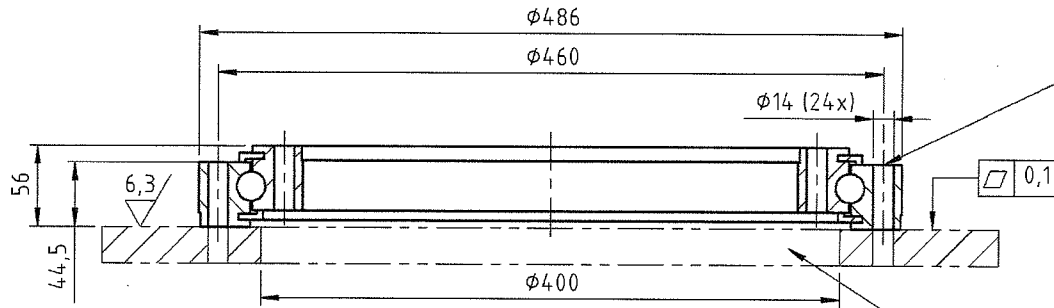

Sechskantschrauben DIN 931 - M12 - 10.9 (24x)
Hex screw DIN 931 - M12 - 10.9 (24x)

Max. zulässige Verformung der Auflagefläche bei höchster Betriebsbelastung: 0,6 mm
Anschraubflächen müssen lack-, schmutz- und fettfrei sein!

Max. allowed deformation of the bearing area at maximum load: 0,6 mm
Mounting area must be free of paint, dirt and grease!

Ausbruch für Hydr.-Schläuche und Schraubenköpfe
Opening for hydraulic hoses and screw heads

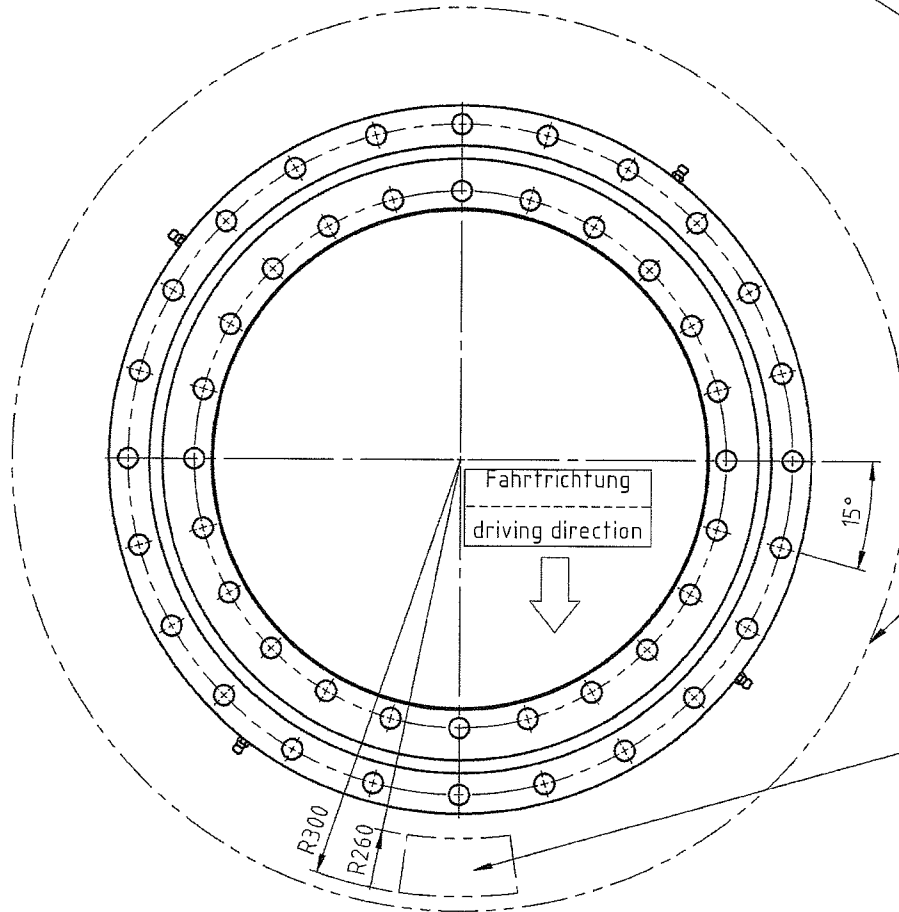

Schwenkbereich Drehanschlag / Schwenkbremse
min. $\phi 625$ mm

Pivoting range stopper / brake
min. $\phi 625$ mm

Höhe Drehanschlag max. 50 mm

Height stopper max. 50 mm

- 5 -

Bezeichnung: description:	Einbaumaße mounting dimensions		Klemmbank 1,0 m ² Klemmbank 1,2 m ² Klemmbank 1,6 m ²	
Ausführung:	Vierpunktlager 401192			
Baugruppennummer: assembly number:	300105	Datum: date:	18.06.07	Ersteller: creator:
			Gebhart	
		Rev.:	0	Zeichnungsnummer: drawing number:
				M01024

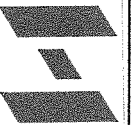

Bezeichnung: description:	Elektrischer Schaltplan electric circuit	Klemmbank 1,0 m ² Klemmbank 1,2 m ² Klemmbank 1,6 m ² Klemmbank 2,0 m ²	Ersteller:	Geb	Rev:	0	Zeichnungsnummer: drawing number:	E01001
Ausführung:	Klemmbanksteuerung PT		Datum:	07.05.07				
Baugruppennummer: assembly number:	408399							

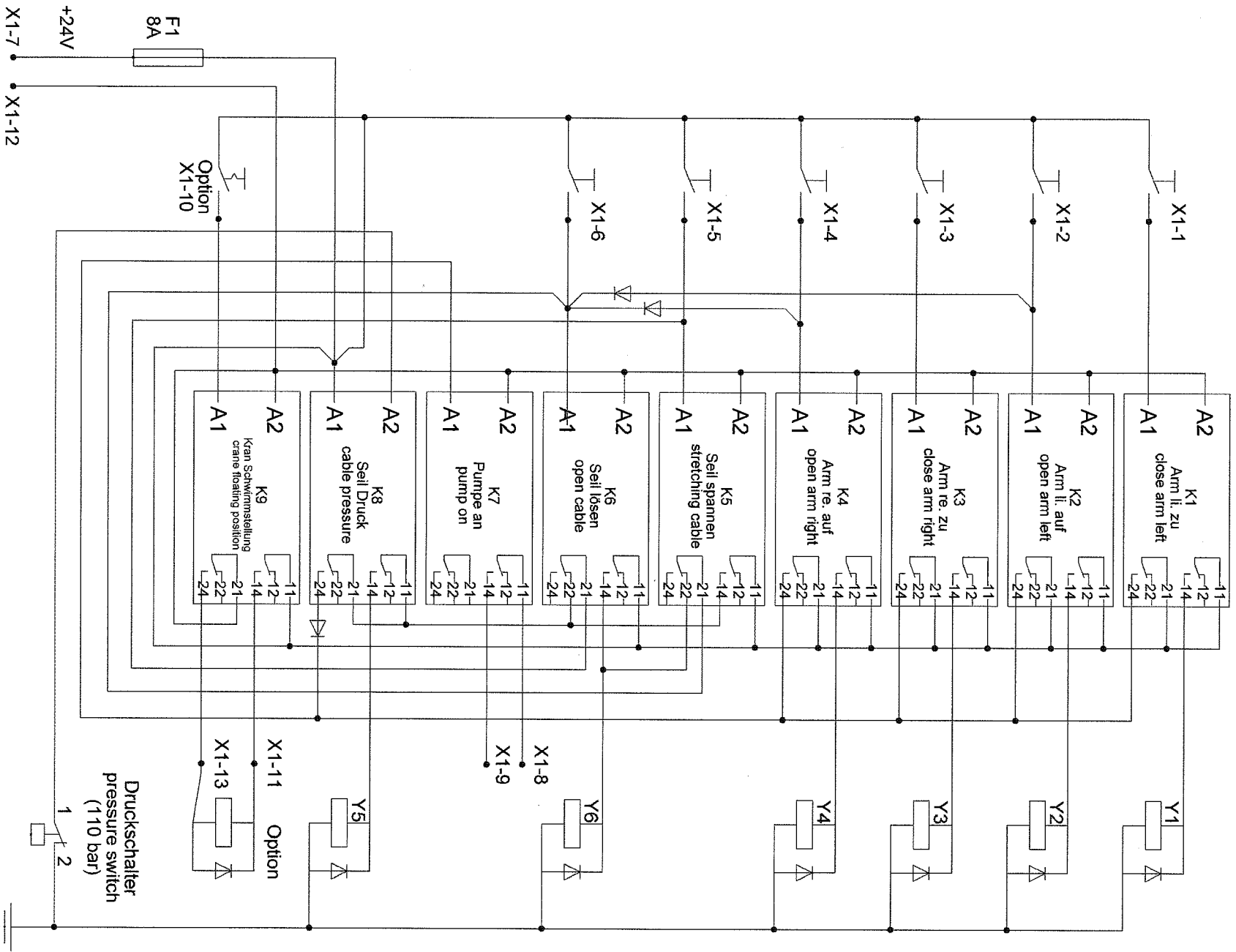

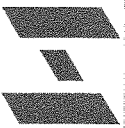
Bezeichnung: description:	Belegung Stecker 13pol. plug connection	Klemmbank 1,0 m ² Klemmbank 1,2 m ² Klemmbank 1,6 m ² Klemmbank 2,0 m ²	
Ausführung:	Klemmbanksteuerung PT		
Baugruppennummer: assembly number:	408399	Datum: 07.05.07	Erstellt: Geb
			Rev: 0
			Zeichnungsnummer: drawing number:
			E01002

X1
Stecker 13pol. / plug 13pol.
(Artikel-Nr. / part-nr.: 400112)

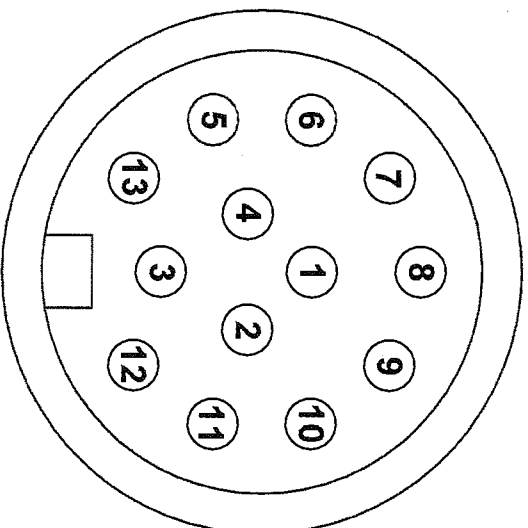

- X1-1 : Arm links zu / close arm left
- X1-2 : Arm links auf / open arm left
- X1-3 : Arm rechts zu / close arm left
- X1-4 : Arm rechts auf / open arm left
- X1-5 : Seil spannen / stretching cable
- X1-6 : Seil lösen / open cable
- X1-7 : + 24V
- X1-8 : Ausgang Pumpe an / output pump on
- X1-9 : Ausgang Pumpe an / output pump on
- X1-10 : Kran Schwimmstellung /
crane floating position
- X1-11 : Ausgang Kran Schwimmstellung /
output crane floating position
- X1-12 : Masse / ground
- X1-13 : Ausgang Kran Schwimmstellung /
output crane floating position

Bezeichnung: description:	Hydraulischer Schaltplan hydraulic circuit		Klemmbank 1,0 m ² Klemmbank 1,2 m ² Klemmbank 1,6 m ² Klemmbank 2,0 m ²	
Ausführung:	Mit Steuerung			
Baugruppennummer: assembly number:	401509	Datum: 15.05.2007	Ersteller: Gebhart	Rev.: 0
			Zeichnungsnummer: drawing number:	H01001

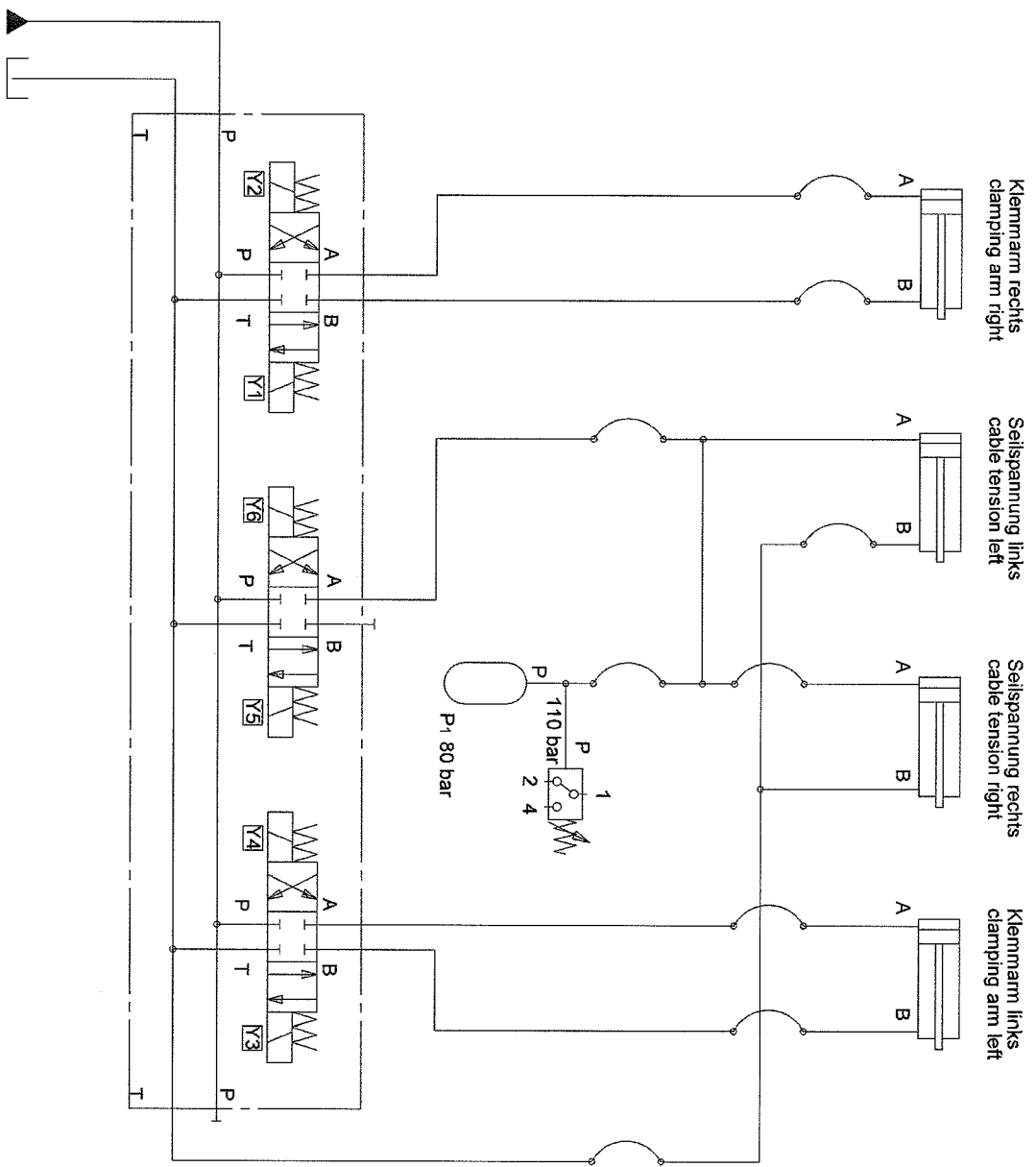

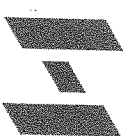

Schmierplan Klemmbank 1,0 m²

Lubrication chart clamp bunk 1,0 m²

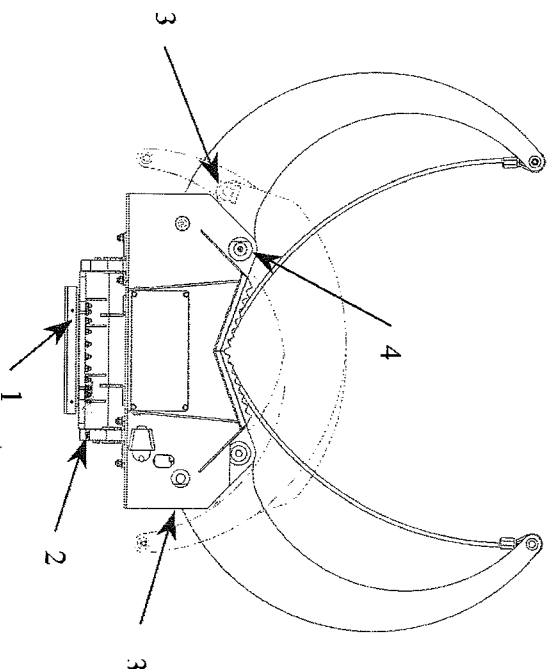

Pos.	Beschreibung description	Anzahl Schmierstellen number of lubrication points	Intervall clearance
1	Vierpunktlager bearing	4	50h
2	Kiplagerung tilt bearing	2	25h
3	Klemmarmzylinder clamping arm cylinder	4	25h
4	Klemmarm clamping arm	2	25h

Eine Nachschmierung sollte grundsätzlich erfolgen:
 - nach jeder Reinigung, z.B. mit Hochdruckreiniger
 - vor und nach längerem Stillstand

a relubrication should take place:
 - after each cleaning
 - bevor and after longer machine stop



Schmierfett KP 2 K-30 (DIN 51 502)
 Mehrzweckfett für Lager und Gleitflächen (K) mit EP-Zusätzen (P),
 Wälkpenetration 265 bis 295 (2), obere Gebrauchstemp.
 +120° C, untere Gebrauchstemp. -30° C

Hersteller	Schmierstoff
Aral	Aratub HLP 2
BP	Energolube LS-EP 2
DEA	Glissando EP 2
ELF	EPEX ELF 2
ESSO	BEACON EP 2
Klüber	Certoplex GLP 402
Mobil	Mobilux EP 2
Shell	Avantia EP 2
Shell	Retrax A



Schmierfett K 2 K-30 (DIN 51 502)
 Mehrzweckfett für Lager und Gleitflächen (K),
 Wälkpenetration 265 bis 295 (2), obere Gebrauchstemp.
 +120° C, untere Gebrauchstemp. -30° C

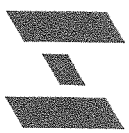

Ersatzteililiste Klemmbank 1,0 m²
spare part list clamp bunk 1,0 m²

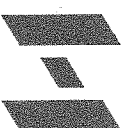

Erläuterungen zur Ersatzteilliste Klemmbank 1,0 m² how to use spare part list clamp bunk 1,0 m²

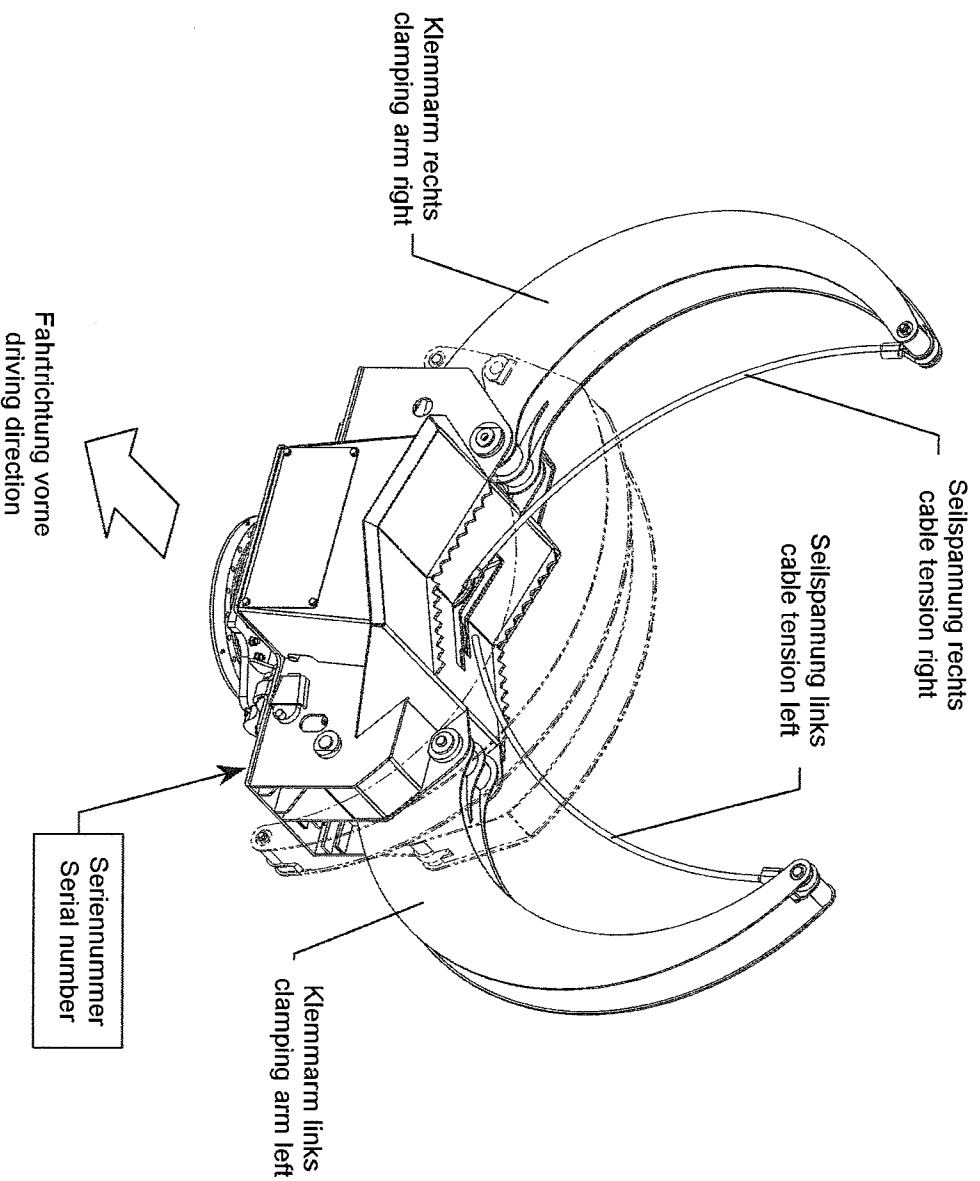

POS.	ARTIKEL-NR. PART-NR.	REV	MENGE QUANTITY	BENENNUNG	SPEZIFIKATION SPECIFICATION	DESCRIPTION
1	300131	A	2	Seilspanner		cable tension
2	300183	0	2	Laschenbolzen Ø35	L = 50 mm	bolt
3	250016	0	4	Scheibe	DIN 125 – B 10.5	washer

(A)

(B)

(C)

Bei Bestellungen bitte folgendes angeben:

1. Klemmbanktyp und Seriennummer
2. Artikel-Nr. (A), Benennung (B) und Stückzahl
3. Rechnungsadresse
4. Lieferadresse und Lieferant

Give the following informations when you order spare parts:

1. Clamp bunk type and serial number
2. Part number (A), name (C) and amount of part being ordered
3. Billing address
4. Delivery address and form of delivery

Vervielfältigung dieser Unterlage oder sonstige Verwertung, insbesondere Übermittlung des INHALTES an Dritte ist ohne unsere Genehmigung unzulässig. Zuwiderhandlungen werden verfolgt. (Lit Urh G, UWG, BGB).

Bezeichnung: description:	Dreh- Kipplagerung turn- tilt bearing	Klemmbank 1,0 m ² Klemmbank 1,2 m ²	
Ausführung:	Mit Drehschlag		
Baugruppennummer: assembly number:	300319	Datum: 02.07.2007	Ersteller: Gebhart
			Rev.: A
			Zeichnungsnummer: drawing number: M01034

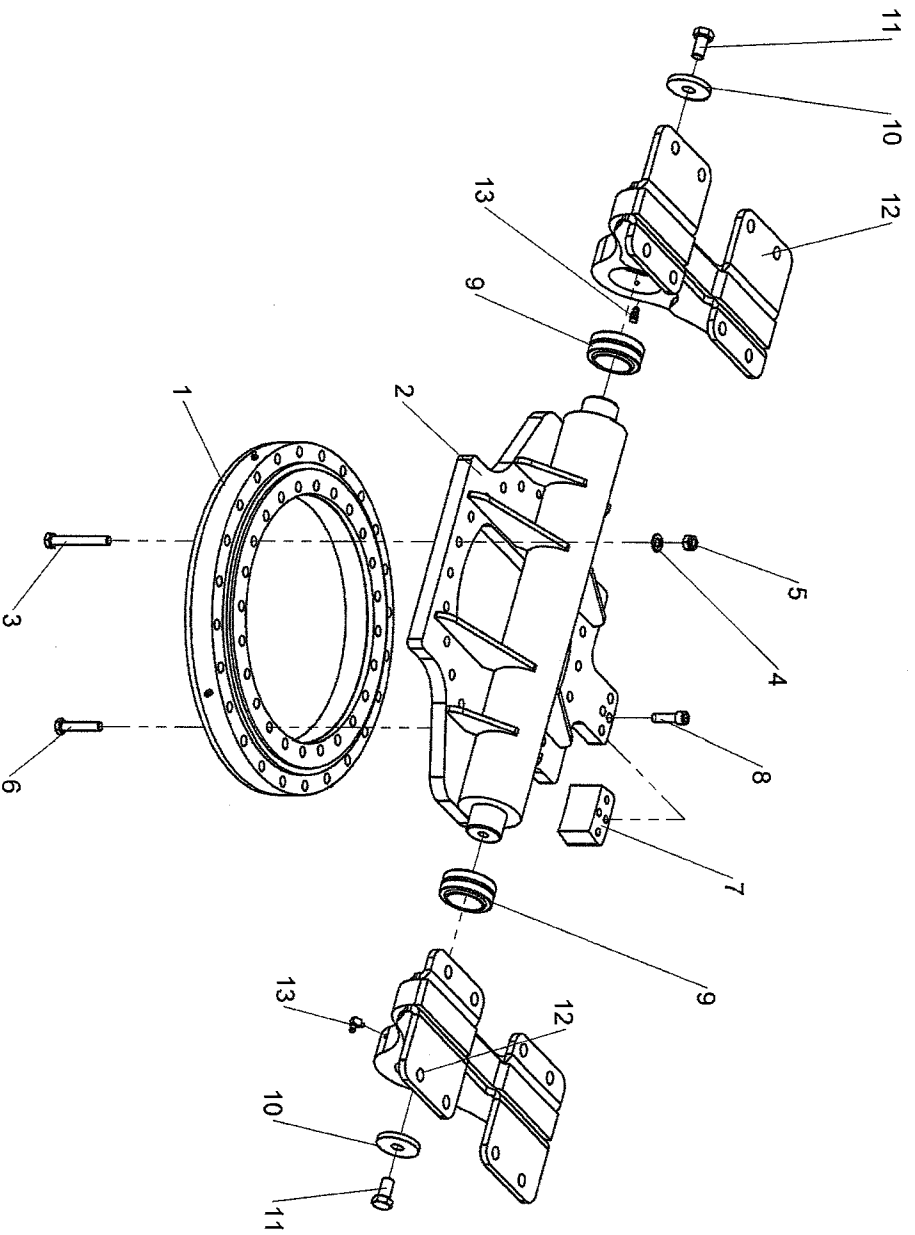

Bezeichnung:
description:

Dreh- Kipplagerung
turn- tilt bearing

Klemmbank 1,0 m²
Klemmbank 1,2 m²

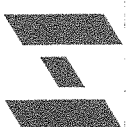

Ausführung:

Mit Drehanschlag

Baugruppennummer:
assembly number:

300319

Datum:

02.07.2007

Ersteller:

Gebhart

Rev:

A

Zeichnungsnummer:
drawing number:

M01034

POS.	ARTIKEL-NR. PART-NR.	REV	MENGE QUANTITY	BENENNUNG	SPEZIFIKATION SPECIFICATION	DESCRIPTION
1	401192	0	1	Vierpunktlager		bearing
2	300120	A	1	Schwenkplatte		turn-tilt plate
3	250533	0	20	Sechskantschraube	DIN 931 - M12 x 90 - 10,9 zn	hex screw
4	250017	0	20	Scheibe	DIN 125 - B13	washer
5	250532	0	20	Sechskantmutter	DIN 985 - M12 - 10	hex nut
6	250534	0	4	Sechskantschraube	DIN 931 - M12 x 60 - 10,9 zn	hex screw
7	300288	0	1	Drehanschlag		stopper
8	250824	0	4	Zylinderschraube	DIN 912 - M12 x 40 - 12,9	allen screw
9	401194	0	2	Gelenklager		articulation bearing
10	300244	0	2	Scheibe	ø60 x 8	washer
11	250217	0	2	Sechskantschraube	DIN 933 - M16 x 30 - 8,8 zn	hex screw
12	300121	0	2	Lagerbock		bearing support
13	250294	0	2	Schmierriipel	DIN 71412 H3 M6x1,0	grease nipple

Vervielfältigung dieser Unterlage oder sonstige Verwertung,
insbesondere Übermittlung des INHALTES an Dritte ist ohne
unsere Genehmigung unzulässig.
Zu widerhandlungen werden verfolgt. (Lit Urh G, UWG, BGB).

Bezeichnung: description:	Dreh- Kipp Lagerung turn- tilt bearing	Klemmbank 1,0 m ² Klemmbank 1,2 m ²	
Ausführung:	Mit Schwenkbremse		
Baugruppennummer: assembly number:	300319	Datum: 02.07.2007	Ersteller: Gebhart
			Rev. A
			Zeichnungsnummer: drawing number:
			M01035

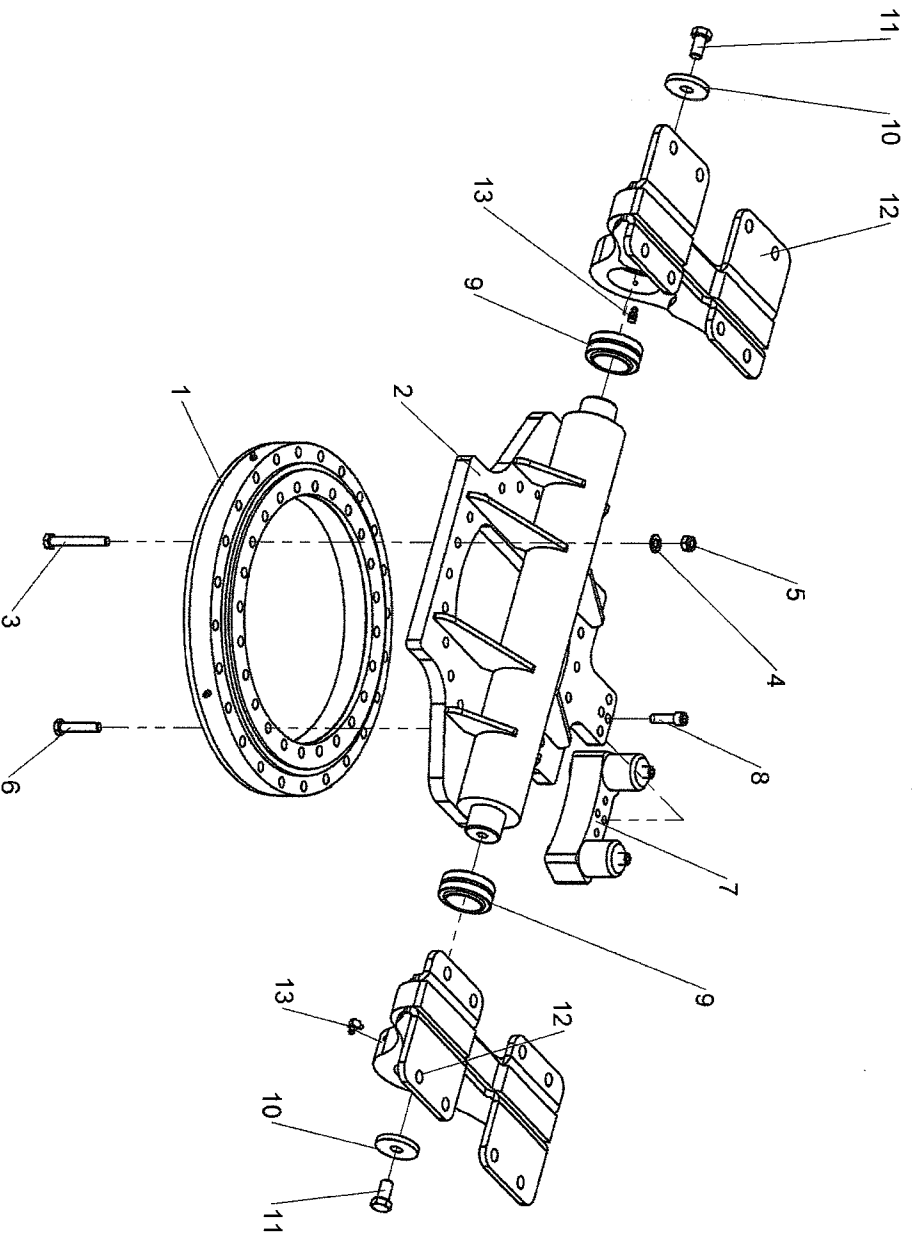

Bezeichnung:
description:

Dreh- Kipp Lagerung
turn- tilt bearing

Klemmbank 1,0 m²
Klemmbank 1,2 m²

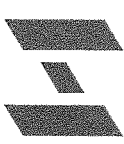

Ausführung:

Mit Schwenkbremse

Baugruppennummer:
assembly number:

300319

Datum:

02.07.2007

Ersteller:

Gebhart

Rev:

A

Zeichnungsnummer:
drawing number:

M01035

POS.	ARTIKEL-NR. PART-NR.	REV	MENGE QUANTITY	BENENNUNG	SPEZIFIKATION SPECIFICATION	DESCRIPTION
1	401192	0	1	Vierpunktlager		bearing
2	300120	A	1	Schwenkplatte		turn-tilt plate
3	250533	0	20	Sechskantschraube	DIN 931 - M12 x 90 - 10.9 zn	hex screw
4	250017	0	20	Scheibe	DIN 125 - B13	washer
5	250532	0	20	Sechskantmutter	DIN 985 - M12 - 10	hex nut
6	250534	0	4	Sechskantschraube	DIN 931 - M12 x 60 - 10.9 zn	hex screw
7	300285	A	1	Schwenkbremse kpl.		brake
8	250824	0	4	Zylinderschraube	DIN 912 - M12 x 40 - 12.9	allen screw
9	401194	0	2	Gelenklager		articulation bearing
10	300244	0	2	Scheibe	ø60 x 8	washer
11	250217	0	2	Sechskantschraube	DIN 933 - M16 x 30 - 8.8 zn	hex screw
12	300121	0	2	Lagerbock		bearing support
13	250294	0	2	Schmiernipfel	DIN 71412 H3 M6x1,0	grease nipple

Bezeichnung: description:	Schwenkbremse kpl. brake	Klemmbank 1,0 m ² Klemmbank 1,2 m ² Klemmbank 1,6 m ²	
Ausführung:			
Baugruppennummer: assembly number:	300285	Datum: 01.03.2007	Ersteller: Gebhart
			Rev: A
			Zeichnungsnummer: drawing number: AM01001

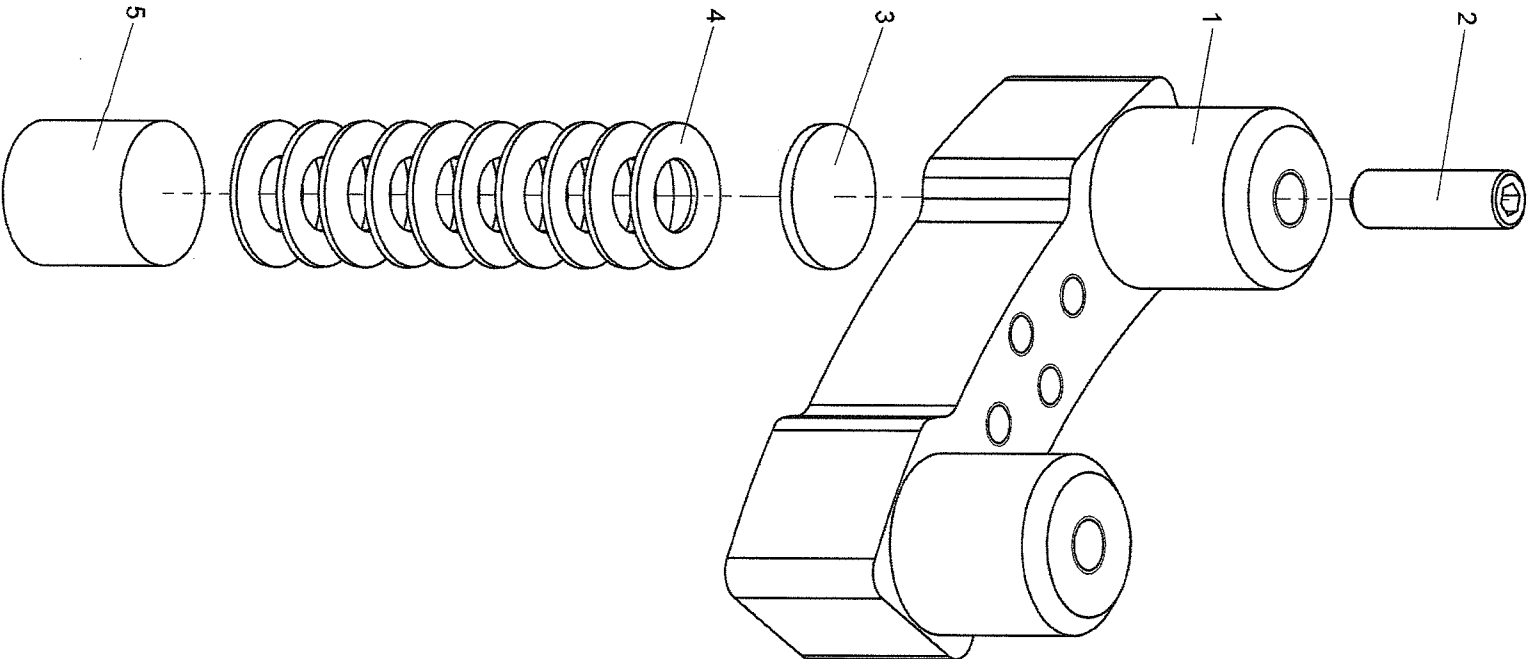

Bezeichnung:
description:

Schwenkbremse kpl.
brake

Klemmbank 1,0 m²
Klemmbank 1,2 m²
Klemmbank 1,6 m²

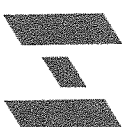

Ausführung:

Baugruppennummer:
assembly number:

300285

Datum:

01.03.2007

Ersteller:

Gebhart

Rev.:

A

Zeichnungsnummer:
drawing number:

AM01001

POS.	ARTIKEL-NR. PART-NR.	REV	MENGE QUANTITY	BENENNUNG	SPEZIFIKATION SPECIFICATION	DESCRIPTION
1	300300	0	1	Brassattel		brake calliper
2	250906	0	2	Gewindestift	DIN 913 - M16 x 50 - 8.8	hexagon socket set screw
3	300286	0	2	Druckscheibe		pressure disc
4	250550	0	20	Tellerfeder	DIN 2093 - A 40	disc spring
5	300287	0	2	Bremsbelag		brake pad

Vervielfältigung dieser Unterlage oder sonstige Verwertung,
insbesondere Übermittlung des INHALTES an Dritte ist ohne
unsere Genehmigung unzulässig.
Zuwiderhandlungen werden verfolgt. (Lit Urh G, UWG, BGB).

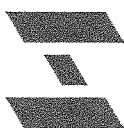
Bezeichnung: description:	Rahmen frame		Klemmbank 1,0 m ²		
Ausführung:					
Baugruppennummer: assembly number:	300320	Datum: date:	03.07.07	Ersteller: creator:	Gebhart
				Rev.:	A
				Zeichnungsnummer: drawing number:	M01036

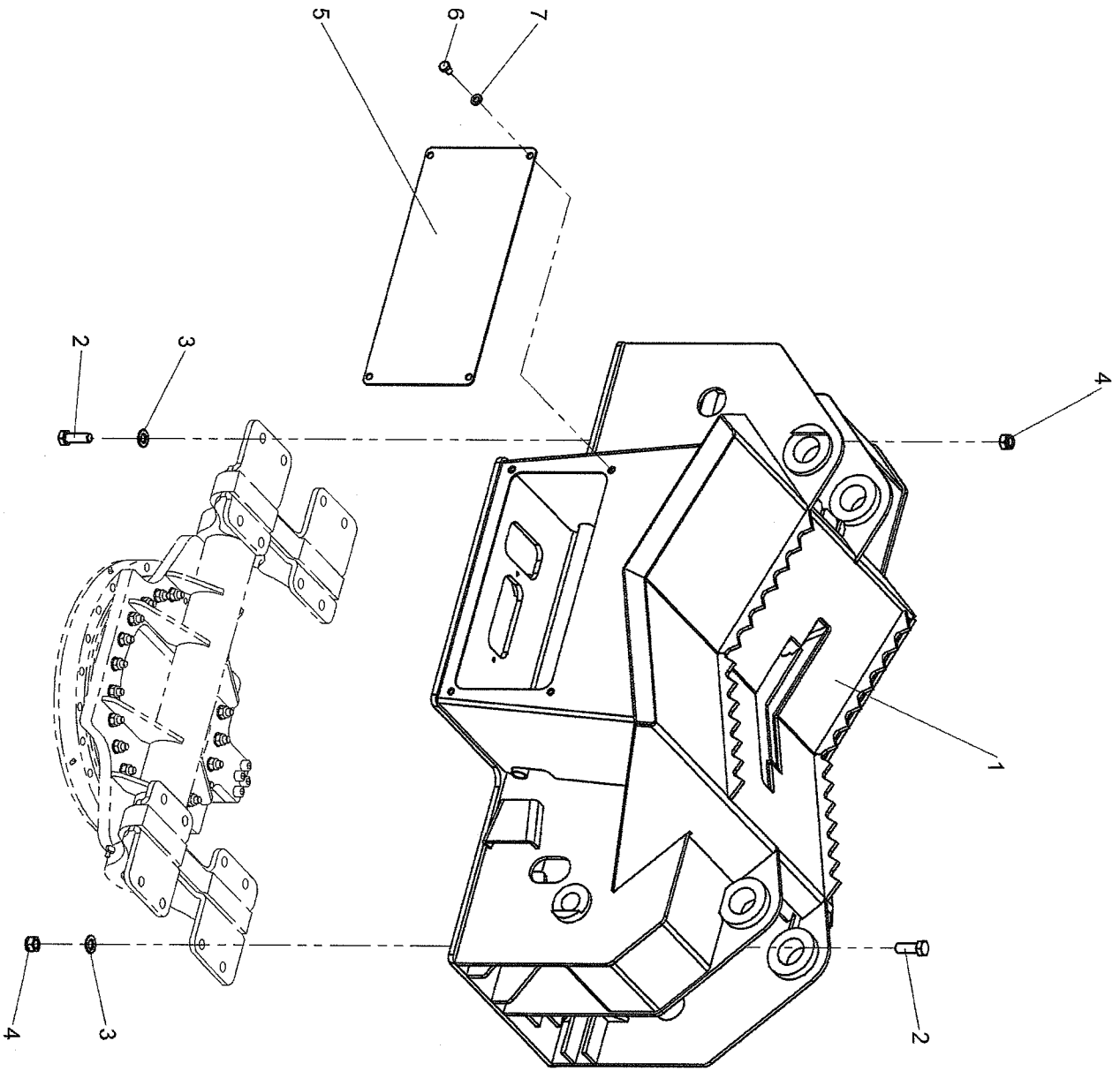

Bezeichnung:
description:

Rahmen
frame

Klemmbank 1,0 m²



Ausführung:

Baugruppennummer:
assembly number:

300320

Datum:

03.07.07

Ersteller:

Gebhart

Rev:

A

Zeichnungsnummer:
drawing number:

M01036

POS.	ARTIKEL-NR. PART-NR.	REV	MENGE QUANTITY	BENENNUNG	SPEZIFIKATION SPECIFICATION	DESCRIPTION
1	300161	B	1	Grundträger		frame
2	250536	0	16	Sechskantschraube	DIN 933 - M16 x 45 - 10.9	hex screw
3	250019	0	16	Scheibe	DIN 125 - B 17	washer
4	250535	0	16	Sechskantmutter	DIN 985 - M16 - 10	locknut
5	300243	0	1	Deckel		lid
6	250537	0	4	Sechskantschraube	DIN 933 - M10 x 16 - 8.8 zn	hex screw
7	250016	0	4	Scheibe	DIN 125 - B 10.5	washer

Vervielfältigung dieser Unterlage oder sonstige Verwertung,
insbesondere Übermittlung des INHALTES an Dritte ist ohne
unsere Genehmigung unzulässig.
Zu widerhandlungen werden verfolgt. (Lit Urh G, UWG, BGB).

Bezeichnung:
description:
Ausführung:

Seilspannung
cable tension

Klammbank 1,0 m²

Baugruppennummer:
assembly number:

300324

Datum:

25.07.2007

Ersteller:

Gebhart

Rev:

0

Zeichnungsnummer:
drawing number:

M01037

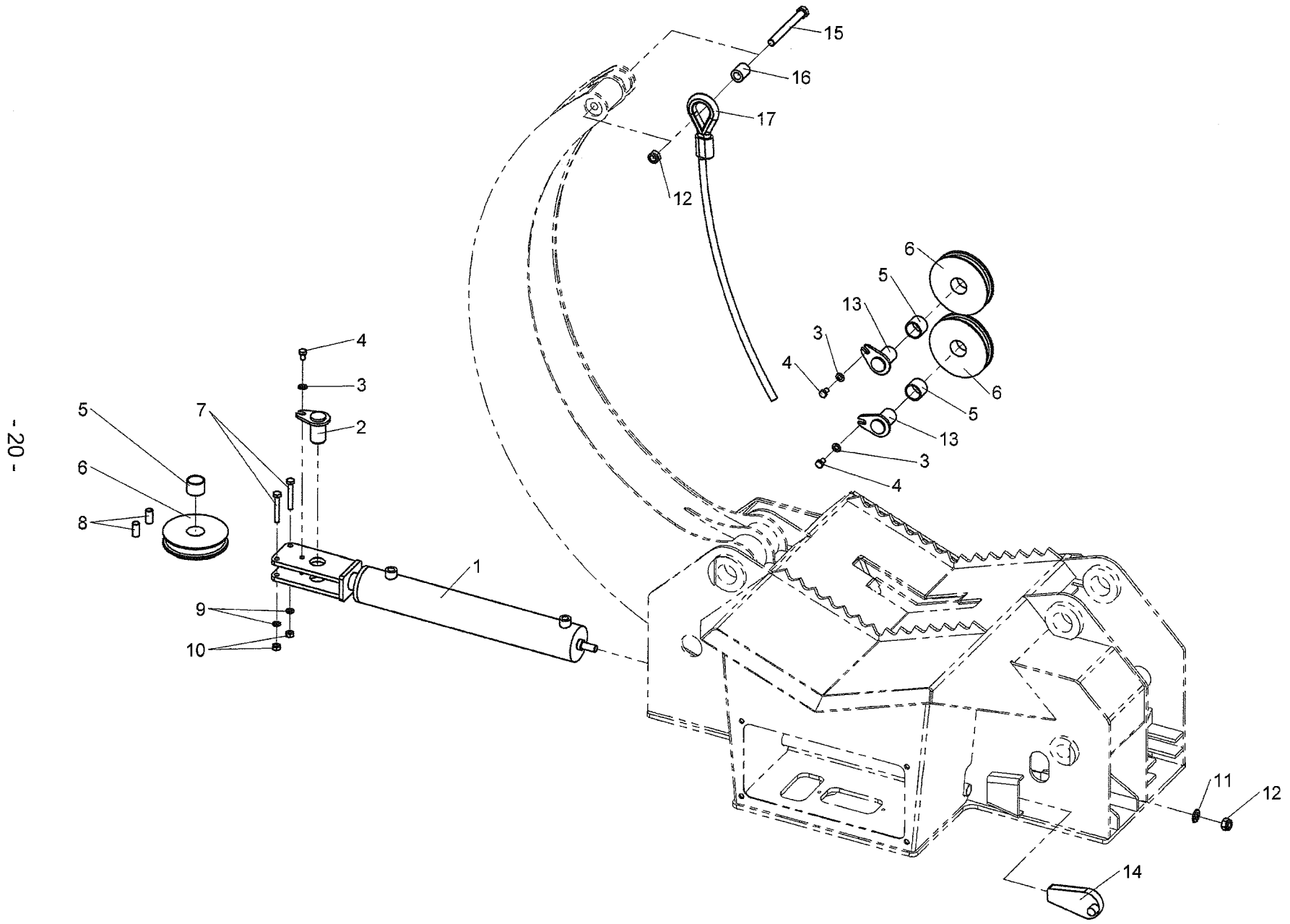
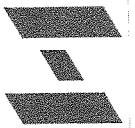

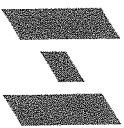

Bezeichnung:
description:

Seilspannung
cable tension

Klemmbank 1,0 m²

Ausführung:

Baugruppennummer:
assembly number:

300324

Datum:

25.07.2007

Ersteller:

Gebhart

Rev:

0

Zeichnungsnummer:
drawing number:

M01037

POS.	ARTIKEL-NR. PART-NR.	REV	MENGE QUANTITY	BENENNUNG	SPEZIFIKATION SPECIFICATION	DESCRIPTION
1	300131	A	2	Seilspanner		cabl tension
2	300135	0	2	Laschenbolzen ø35 mm	L= 54 mm	bolt
3	250016	0	6	Scheibe	DIN 125 - B 10,5	washer
4	250537	0	6	Sechskantschraube	DIN 933 - M10 x 16 - 8,8 zn	hex screw
5	402086	0	6	Gleitlager		glide bearing
6	300130	0	6	Umlenkrolle ø150 mm		return roller
7	250203	0	4	Sechskantschraube	DIN 931 - M10 x 70 - 8,8 zn	hex screw
8	300132	0	4	Distanzrohr		spacer
9	250031	0	4	Federring	DIN 127 - A 10,2 zn	spring washer
10	250050	0	4	Sechskantnutter	DIN 934 - M10 - 8 zn	hex nut
11	250019	0	2	Scheibe	DIN 125 - B 17	washer
12	250535	0	4	Sechskantnutter	DIN 985 - M16 - 10	locknut
13	300183	0	4	Laschenbolzen ø35 mm	L= 50 mm	bolt
14	300133	0	2	Klemmkeil		wedge
15	250668	0	2	Sechskantschraube	DIN 931 - M16 x 150 - 10,9	hex screw
16	300143	0	2	Buchse ø30 mm		spacer
17	403133	0	2	Drahtseil ø16 mm		steel wire

Vervielfältigung dieser Unterlage oder sonstige Verwertung,
insbesondere Übermittlung des INHALTES an Dritte ist ohne
unsere Genehmigung unzulässig.
Zu widerhandlungen werden verfolgt. (Lit Urh G, UWG, BGB).

Bezeichnung: description:	Seilspanner cable tension	Klemmbank 1,0 m ² Klemmbank 1,2 m ²	
Ausführung:			
Baugruppennummer: assembly number:	300131	Datum: 30.07.2007	Ersteller: Gebhart
			Rev: A
			Zachnungsnummer: drawing number: AM01008

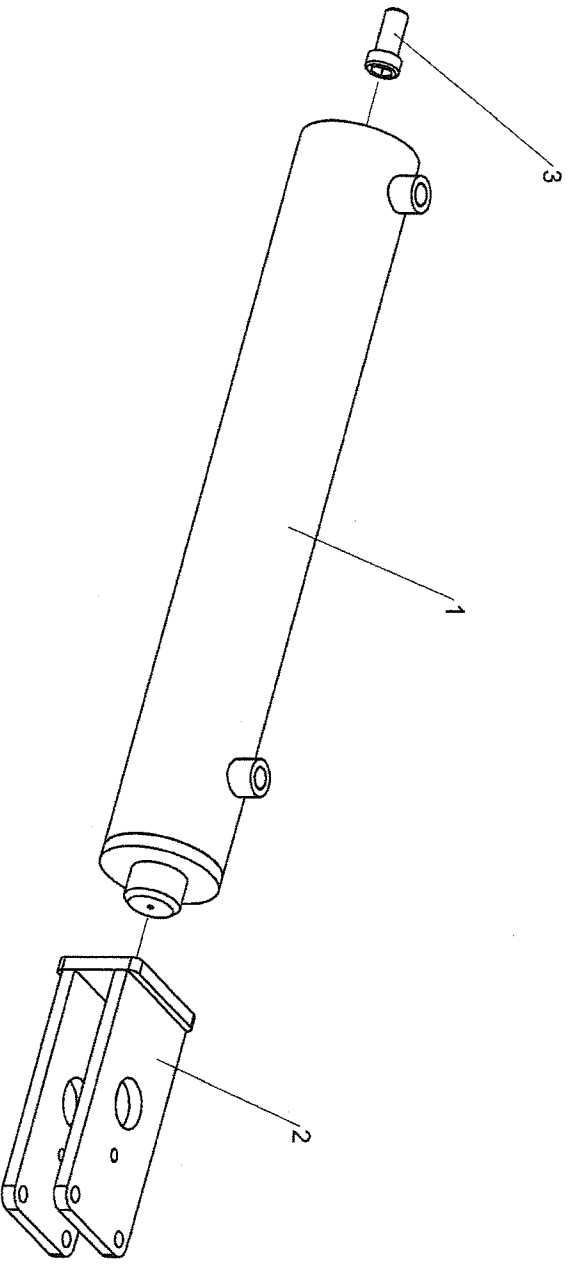

Bezeichnung:

Seilspanner
cable tensionKlemmbank 1,0 m²Klemmbank 1,2 m²

Ausführung:

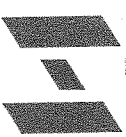
Baugruppennummer:
assembly number:

300131

Datum:

30.07.2007

Ersteller:

Gebhart

Rev.:

A

Zeichnungsnummer:
drawing number:

AM01008

POS.	ARTIKEL-NR. PART-NR.	REV	MENGE QUANTITY	BENENNUNG	SPEZIFIKATION SPECIFICATION	DESCRIPTION
1	300148	0	1	Hydraulikzylinder	70/40 - 430	hydraulie cylinder
1.1	411823	0	1	Zylinderrohr		cylinder liner
1.2	250698	0	1	Sechskantmutter	DIN 985 - M24 x 1,5 - 10	hex nut
1.3	411821	0	1	Kolben		piston
1.4	411822	0	1	Kolbenstange		piston rod
1.5	411819	0	1	Dichtsatz	Ø70/40	seal set
1.6	411820	0	1	Führungskopf		guide / deflector
2	300322	0	1	Gabel		fork
3	250515	0	1	Zylinderschraube	DIN 6912 - M16 x 35 - 10.9	allen screw

Vervielfältigung dieser Unterlage oder sonstige Verwertung,
insbesondere Übermittlung des INHALTES an Dritte ist ohne
unsere Genehmigung unzulässig.
Zwiderhandlungen werden verfolgt. (Lit Urh G, UWG, BGB).

Bezeichnung: description:	Klemmarme clamping arms	Klemmbank 1,0 m ²	
Ausführung:			
Baugruppennummer: assembly number:	300326	Datum: 25.07.2007	Ersteller: Gebhart
			Rev.: 0
			Zeichnungsnummer: drawing number: M01038

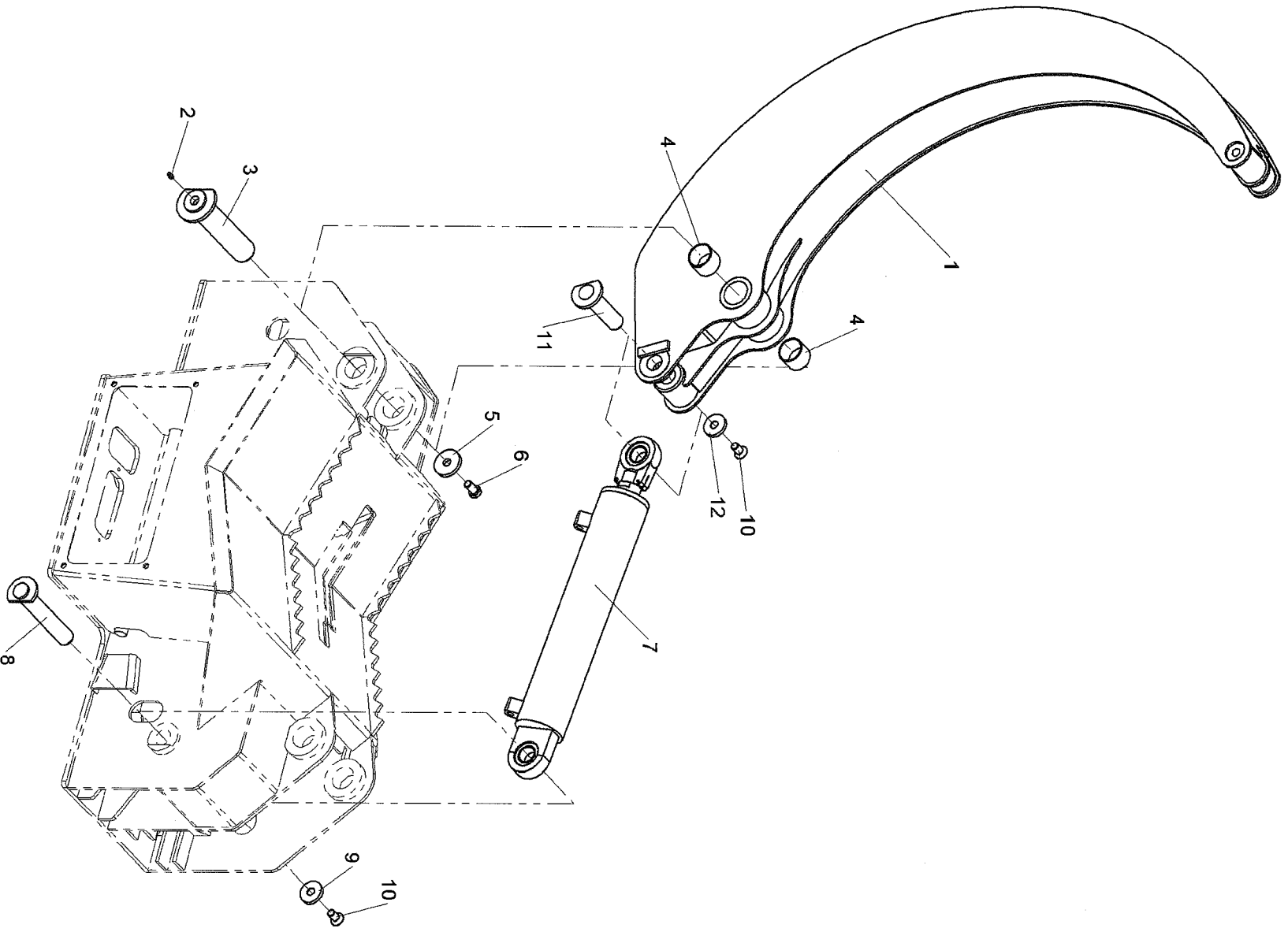

Bezeichnung:
description:

Klemmarme
clamping arms

Klemmbank 1,0 m²

Ausführung:

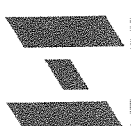

Baugruppennummer:
assembly number:

300326

Datum:

25.07.2007

Ersteller:

Gebhart

Rev:

0

Zeichnungsnummer:
drawing number:

M01038

POS.	ARTIKEL-NR. PART-NR.	REV	MENGE QUANTITY	BENENNUNG	SPEZIFIKATION SPECIFICATION	DESCRIPTION
1	300162	0	2	Klemmarm		clamping arm
2	250283	0	2	Schmiernippel	DIN 71412 H1 M8x1	grease nipple
3	300139	A	2	Bolzen ø50	L = 219 mm	pin
4	403703	0	4	Gleitlager		glide bearing
5	300244	0	2	Scheibe	ø60 x 8	washer
6	250217	0	2	Sechskantschraube	DIN 933 - M16 x 30 - 8.8 zn	hex screw
7	300164	0	2	Hydraulikzylinder		hydraulic cylinder
8	300137	0	2	Bolzen ø35 mm	L = 202 mm	pin
9	300184	0	2	Scheibe		washer
10	250538	0	4	Senkschraube	DIN 7991 - M16 x 30 - 8.8 zn	countersunk head screw
11	300182	0	2	Bolzen ø35 mm	L = 132 mm	pin
12	300325	0	2	Scheibe		washer

Vervielfältigung dieser Unterlage oder sonstige Verwertung, insbesondere Übermittlung des INHALTES an Dritte ist ohne unsere Genehmigung unzulässig. Zuwiderhandlungen werden verfolgt. (Lit Urh G, UWG, BGB).

Vervielfältigung dieser Unterlage oder sonstige Verwertung, insbesondere Übermittlung des INHALTES an Dritte ist ohne unsere Genehmigung unzulässig. Zuwiderhandlungen werden verfolgt. (Lit Urh G, UWG, BGB).

Bezeichnung: description:	Klemmärmel clamping arms		Klemmbank 1,0 m ²	
Ausführung:	Mit Stammablage			
Baugruppennummer: assembly number:	300326	Datum: 25.07.2007	Ersteller: Gebhart	Rev.: 0
				Zeichnungsnummer: drawing number: M01039

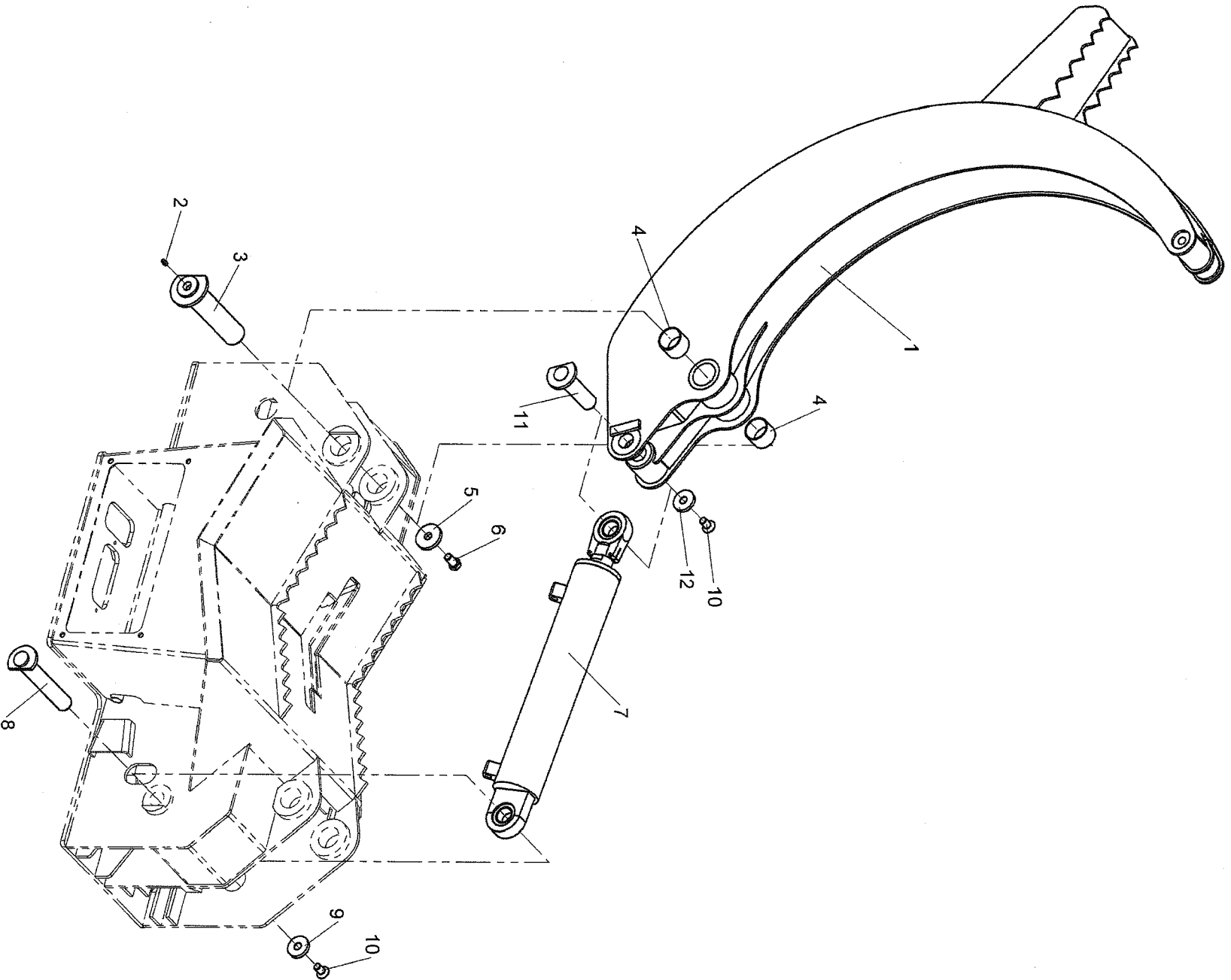

Bezeichnung:
description:

Klemmarme
clamping arms

Klemmbank 1,0 m²

Ausführung:

Mit Stammablage

Bauteilnummer:
assembly number:

300326

Datum:

25.07.2007

Ersteller:

Gebhart

Rev:

0

Zeichnungsnummer:
drawing number:

M01039



POS.	ARTIKEL-NR. PART-NR.	REV	MENGE QUANTITY	BENENNUNG	SPEZIFIKATION SPECIFICATION	DESCRIPTION
1	300321	0	2	Klemmarm KB 1,0 m ²	Mit Stammablage	clamping arm
2	250283	0	2	Schmiednippe	DIN 71412 H1 M8x1	grease nipple
3	300139	A	2	Bolzen ø50	L= 219 mm	pin
4	403703	0	4	Gleitlager		glide bearing
5	300244	0	2	Scheibe	ø60 x 8	washer
6	250217	0	2	Sechskantschraube	DIN 933 - M16 x 30 - 8.8 zn	hex screw
7	300164	0	2	Hydraulikzylinder		hydraulic cylinder
8	300137	0	2	Bolzen ø35 mm	L= 202 mm	pin
9	300184	0	2	Scheibe		washer
10	250538	0	4	Senkschraube	DIN 7991 - M16 x 30 - 8.8 zn	countersunk head screw
11	300182	0	2	Bolzen ø35 mm	L= 132 mm	pin
12	300325	0	2	Scheibe		washer

Vervielfältigung dieser Unterlage oder sonstige Verwertung,
insbesondere Übermittlung des INHALTES an Dritte ist ohne
unsere Genehmigung unzulässig.
Zu widerhandlungen werden verfolgt. (Lit Urh G, UWG, BGB).

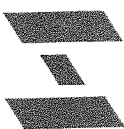
Bezeichnung: description:	Hydraulikzylinder hydraulic cylinder	Klemmbank 1,0 m ²	
Ausführung:	90/50 - 400	Datum:	30.07.2007
Baugruppennummer: assembly number:	300164	Ersteller:	Gebhart
		Rev.:	0
		Zeichnungsnummer: drawing number:	AM01009

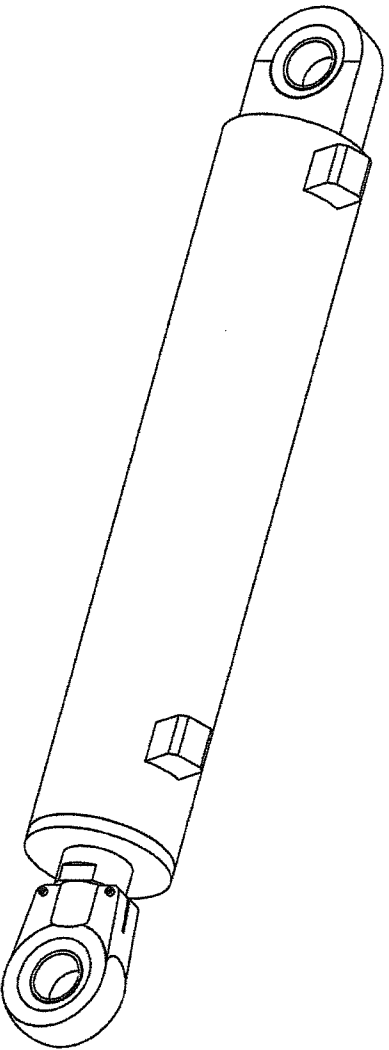

Bezeichnung:
description:

Hydraulikzylinder
hydraulic cylinder

Klemmbank 1,0 m²

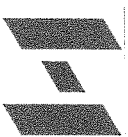

Ausführung:

90/50 - 400

Baugruppennummer:
assembly number:

300164

Datum:

30.07.2007

Ersteller:

Gebhart

Rev:

0

Zeichnungsnummer:
drawing number:

AM01009

POS.	ARTIKEL-NR. PART-NR.	REV	MENGE QUANTITY	BENENNUNG	SPEZIFIKATION SPECIFICATION	DESCRIPTION
1	411837	0	1	Anschweiß- Gelenkauge	TAPR 35, B= 35 mm	articulation bearing
2	411836	0	1	Zylinderrohr		cylinder liner
3	411833	0	1	Kolben		piston
4	411835	0	1	Kolbenstange		piston rod
5	411831	0	1	Dichtsatz		seal set
6	411832	0	1	Führungskopf		guide / deflector
7	411834	0	1	Gelenkauge mit Innengewinde	TAPR 35U, B= 35 mm, M28x1,5	articulation bearing

Vervielfältigung dieser Unterlage oder sonstige Verwertung,
insbesondere Übermittlung des INHALTES an Dritte ist ohne
unsere Genehmigung unzulässig.
Zu widerhandlungen werden verfolgt. (Lit Urh G, UWG, BGB).

Vervielfältigung dieser Unterlage oder sonstige Verwertung, insbesondere Übermittlung des INHALTES an Dritte ist ohne unsere Genehmigung unzulässig. Zuwiderhandlungen werden verfolgt. (Lit Urh G, UWG, BGB).

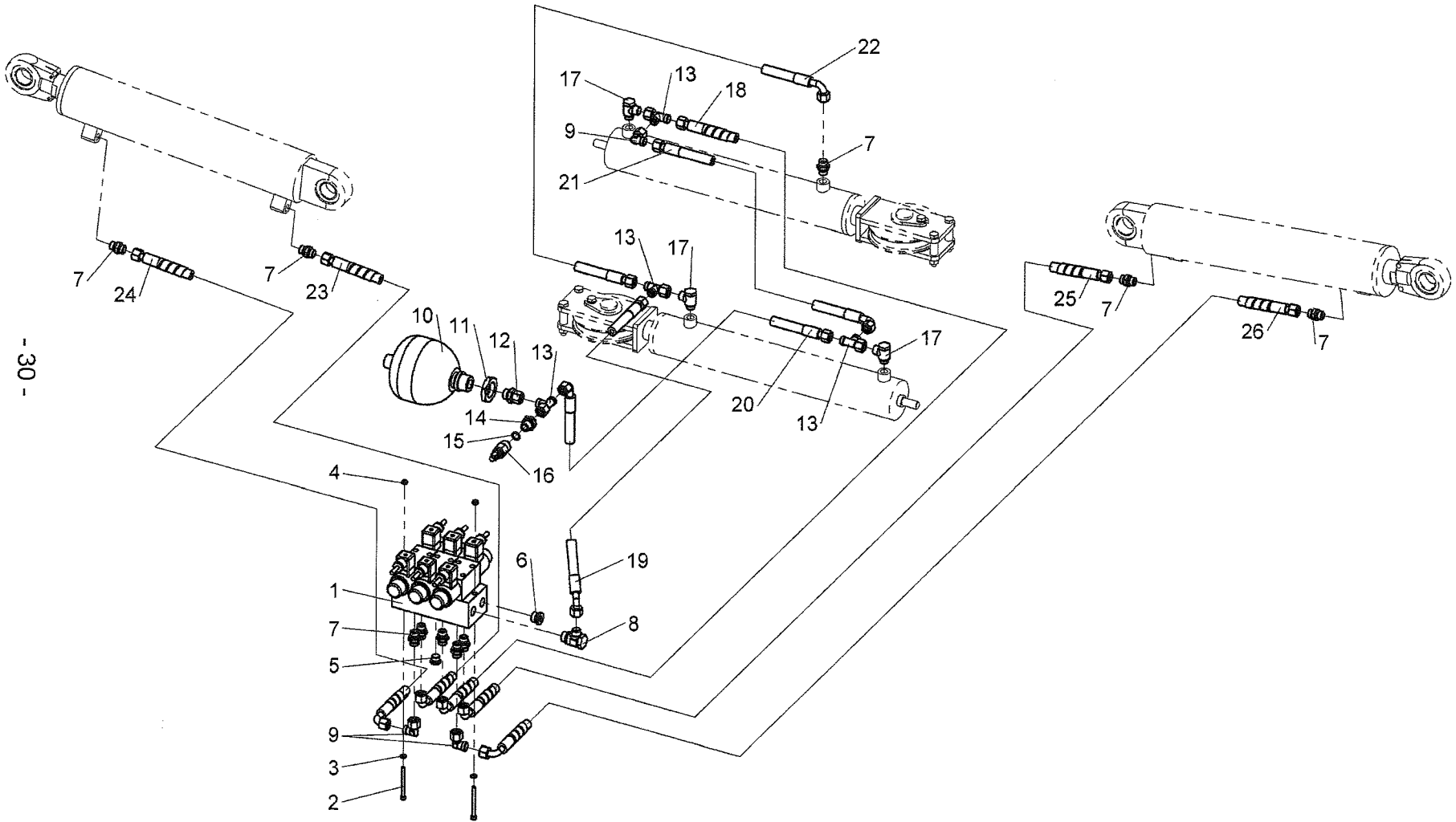

- 30 -

Bezeichnung: description:	Hydraulik, metrisch hydraulic, metric	Klemmbank 1,0 m ²	
Ausführung:	Mit Steuerung		
Baugruppennummer: assembly number:	300327	Datum: date:	26.07.2007
		Ersteller: creator:	Gebhart
		Rev.:	0
		Zeichnungsnummer: drawing number:	M01040

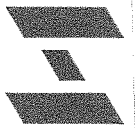

Bezeichnung:
description:
Hydraulik, metrisch
hydraulic, metric

Klemmbank 1,0 m²

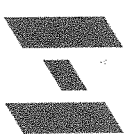

Ausführung:

Mit Steuerung

Baugruppennummer:
assembly number:

300327

Datum:

26.07.2007

Ersteller:

Gebhart

Rev:

0

Zeichnungsnummer:
drawing number:

M01040

POS.	ARTIKEL-NR. PART-NR.	REV	MENGE QUANTITY	BENENNUNG	SPEZIFIKATION SPECIFICATION	DESCRIPTION
1	300163	0	1	Steuerblock kpl.		valve block
2	250098	0	2	Zylinderschraube	DIN 912 - M6 x 70 - 8.8 zn	allen screw
3	250014	0	2	Scheibe	DIN 125 - B 6,4	washer
4	250062	0	2	Sechskantmutter	DIN 985 - M6 - 8	locknut
5	400479	0	1	Verschlußstopfen	VSTL- ED 3/8"	male plug
6	400480	0	1	Verschlußstopfen	VSTL- ED 1/2"	male plug
7	400839	0	10	Gerade Einschr.- Verschraubung	GE 12L - R3/8"	double nipple
8	404564	0	1	Schwenkverschraubung	SWVE 12L - G1/2"	turning angular nipple
9	402745	0	3	Einstellb. Winkelverschraubung	EWV 12L	turning angular nipple
10	402690	0	1	Membranspeicher		pressure accumulator
11	250540	0	1	Sechskantmutter	DIN 439 - M3x1,5 - 8	hex nut
12	409075	0	1	Gerader Einschr.-Stutzen	EVGE 12L - R1/2"	connecting nipple
13	403632	0	4	Einstellbare L- Verschraubung	EVL 12L	turning L-nipple
14	300231	0	1	Reduzierung	GE 12L - 1/4"	reducing nipple
15	250431	0	1	Kupfer- Dichtung	DIN 7603 A14x18 CU	copper seal ring
16	404256	0	1	Druckschalter		pressure switch
17	403634	0	3	Schwenkverschraubung	SWVE 12L - G3/8"	turning angular nipple
18	408326	0	1	Hydraulikschlauch	DN10/2SN-DKOL12-0°/90° L=850	hydraulic hose
19	412337	0	1	Hydraulikschlauch	DN10/2SN-DKOL12-0°/45° L=280	hydraulic hose
20	412320	0	1	Hydraulikschlauch	DN10/2SN-DKOL12-0°/90° L=615	hydraulic hose
21	403635	0	1	Hydraulikschlauch	DN10/2SN-DKOL12-0°/90° L=870	hydraulic hose
22	412321	0	1	Hydraulikschlauch	DN10/2SN-DKOL12-0°/90° L=550	hydraulic hose
23	408328	0	1	Hydraulikschlauch	DN10/2SN-DKOL12-0°/90° L=1100	hydraulic hose
24	412322	0	1	Hydraulikschlauch	DN10/2SN-DKOL12-0°/90° L=660	hydraulic hose
25	412323	0	1	Hydraulikschlauch	DN10/2SN-DKOL12-0°/90° L=1310	hydraulic hose
26	412580	0	1	Hydraulikschlauch	DN10/2SN-DKOL12-0°/90° L=860	hydraulic hose

Vervielfältigung dieser Unterlage oder sonstige Verwertung, insbesondere Übermittlung des INHALTES an Dritte ist ohne unsere Genehmigung unzulässig.
Zu widerhandlungen werden verfolgt. (Lit Urh G, UWG, BGB).

Bezeichnung: description:	Hydraulik, metrisch hydraulic, metric	Klemmbank 1,0 m ²	Ersteller: Gebhart	Rev: 0	Zeichnungsnummer: drawing number: M01041
Ausführung:					
Baugruppennummer: assembly number:	300327	Datum: 26.07.2007			

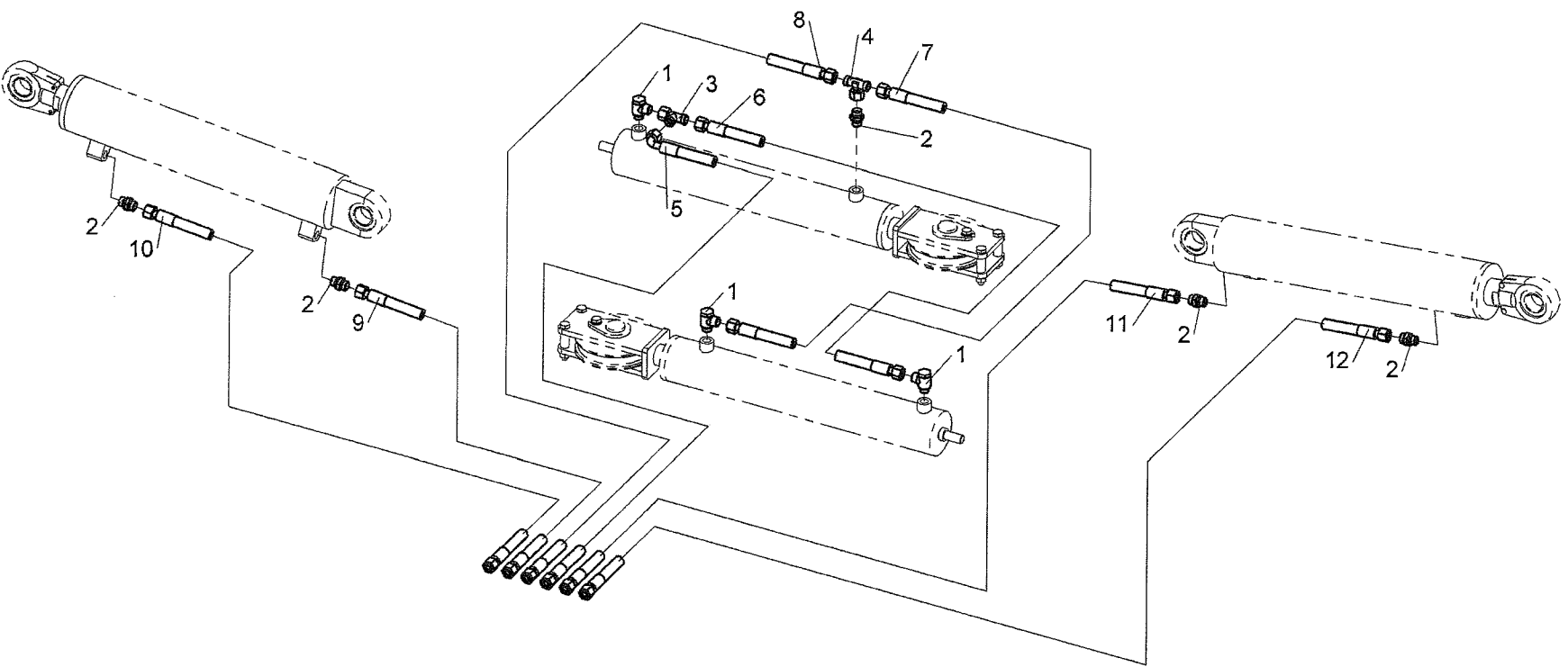

Bezeichnung:
description:

Hydraulik, metrisch
hydraulic, metric

Klemmbank 1,0 m²

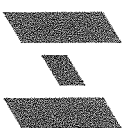

Ausführung:

Baugruppennummer:
assembly number:

300327

Datum:

26.07.2007

Ersteller:

Gebhart

Rev:

0

Zeichnungsnummer:
drawing number:

M01041

POS.	ARTIKEL-NR. PART-NR.	REV	MENGE QUANTITY	BENENNUNG	SPEZIFIKATION SPECIFICATION	DESCRIPTION
1	403634	0	3	Schwenkerschraubung	SWVE 12L - G3/8"	turning angular nipple
2	400839	0	5	Gerade Einschr.- Verschraubung	GE 12L - R3/8"	double nipple
3	403632	0	1	Einstellbare L- Verschraubung	EVL 12L	turning l-nipple
4	403633	0	1	Einstellbare T- Verschraubung	EVT 12L	turning t-nipple
5	403635	0	1	Hydraulikschlauch	DN10/2SN-DKOL12-0°/0° L=870	hydraulic hose
6	403636	0	1	Hydraulikschlauch	DN10/2SN-DKOL12-0°/0° L=900	hydraulic hose
7	403637	0	1	Hydraulikschlauch	DN10/2SN-DKOL12-0°/0° L=610	hydraulic hose
8	403638	0	1	Hydraulikschlauch	DN10/2SN-DKOL12-0°/0° L=980	hydraulic hose
9	403639	0	1	Hydraulikschlauch	DN10/2SN-DKOL12-0°/0° L=1000	hydraulic hose
10	403640	0	1	Hydraulikschlauch	DN10/2SN-DKOL12-0°/0° L=750	hydraulic hose
11	403641	0	1	Hydraulikschlauch	DN10/2SN-DKOL12-0°/0° L=1250	hydraulic hose
12	403642	0	1	Hydraulikschlauch	DN10/2SN-DKOL12-0°/0° L=1100	hydraulic hose

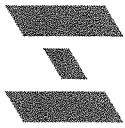
Bezeichnung: description:	Steuerblock kpl. valve block	Klemmbank 1,0 m ² Klemmbank 1,2 m ² Klemmbank 1,6 m ² Klemmbank 2,0 m ²	
Ausführung:			
Baugruppennummer: assembly number:	300163	Datum: 15.05.2007	Ersteller: Gebhart
			Rev.: 0
			Zeichnungsnummer: drawing number: AM01004

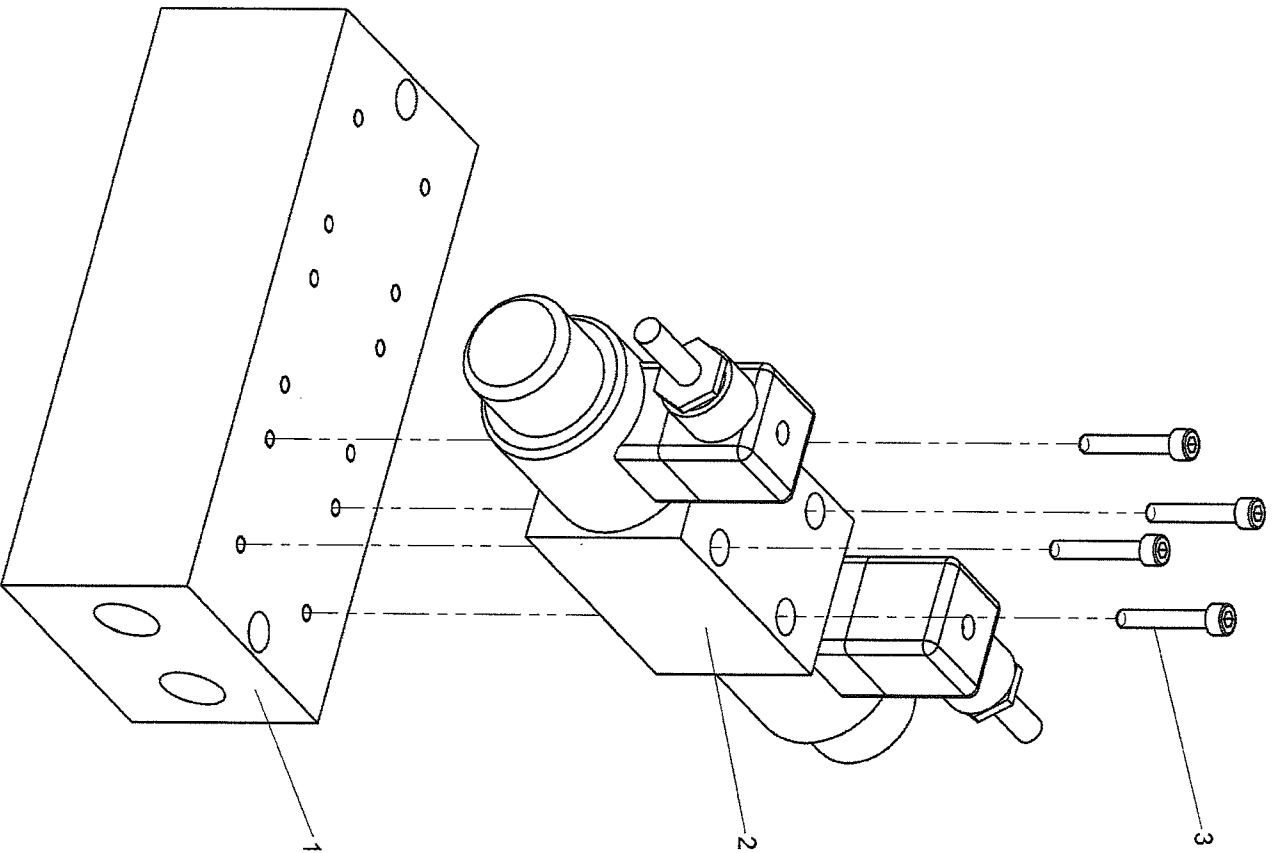

Bezeichnung:
description:

Steuerblock kpl.
valve block

Klemmbank 1,0 m²
Klemmbank 1,2 m²
Klemmbank 1,6 m²
Klemmbank 2,0 m²



Ausführung:

Baugruppennummer:
assembly number:

300163

Datum:

15.05.2007

Ersteller:

Gebhart

Rev:

0

Zeichnungsnummer:
drawing number:

AM01004

POS.	ARTIKEL-NR. PART-NR.	REV	MENGE QUANTITY	BENENNUNG	SPEZIFIKATION SPECIFICATION	DESCRIPTION
1	402689	0	1	Mehrfachanschlußplatte		valve block
2	402688	0	3	Wegeventil		directional valve
3	250082	0	12	Zylinderschraube	DIN 912 - M5 x 30 - 8.8 zn	allen screw

Bezeichnung: description:	Elektrische Steuerung electric control	Klemmbank 1,0 m ² Klemmbank 1,2 m ² Klemmbank 1,6 m ² Klemmbank 2,0 m ²	
Ausführung:			
Baugruppennummer: assembly number:	300260	Datum: 14.05.2007	Ersteller: Gebhart
		Rev. 0	Zeichnungsnummer: drawing number: M01012

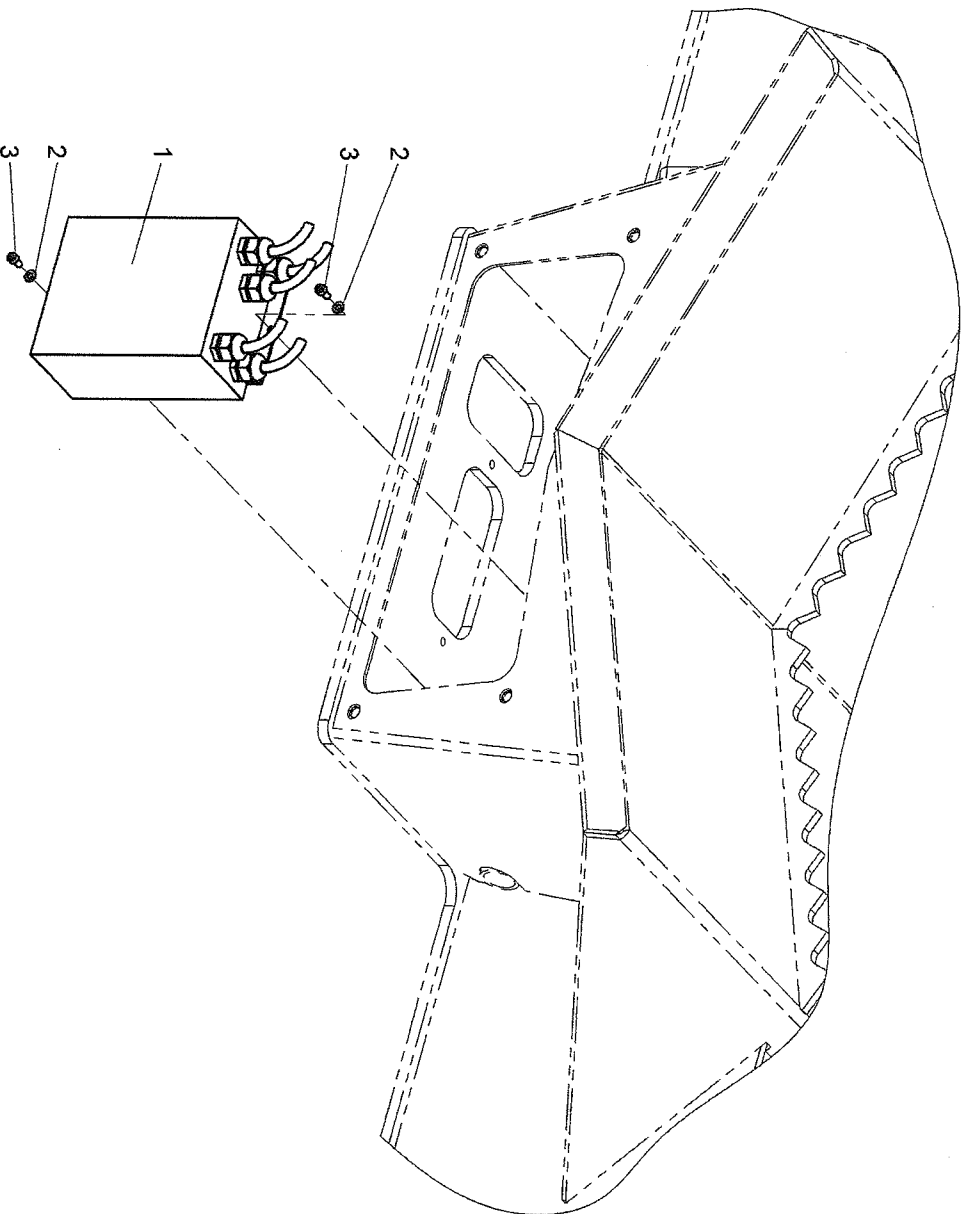

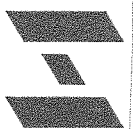
Bezeichnung: description:		Elektrische Steuerung electric control		Klemmbank 1,0 m ² Klemmbank 1,2 m ² Klemmbank 1,6 m ² Klemmbank 2,0 m ²			
Ausführung:							
Baugruppennummer: assembly number:				Datum:		Ersteller:	
300260				14.05.2007		Gebhart	
						Rev:	
						0	
						Zeichnungsnummer: drawing number:	
						M01012	
POS.	ARTIKEL-NR. PART-NR.	REV	MENGE QUANTITY	BENENNUNG	SPEZIFIKATION SPECIFICATION	DESCRIPTION	
1	408399	0	1	Klemmbanksteuerung		electric control	
2	250013	0	2	Scheibe	DIN 125 - A 5,3	washer	
3	250541	0	2	Zylinderschraube	DIN 912 - M5 x 10 - 8,8 zn	allen screw	